

CERTECH

CERTECH S.P.A. con socio unico
Via Don Pasquino Borghi, 8/10
C.P. 42013 S. Antonino di Casalgrande (RE) Italy
Tel. + 39 0536 824294 Fax +39 0536 824710
www.cerotech.it - info@cerotech.it

VIBROTECH

VIBROTECH S.R.L.
Via Don Pasquino Borghi, 4
C.P. 42013 S. Antonino di Casalgrande (RE) Italy
Tel. +39 0536 823776 Fax +39 0536 812009
www.vibrotech.biz - info@vibrotech.biz

RUBBER TECH

RUBBER TECH S.R.L.
Sede Amministrativa, Produzione e Magazzino
Via Maestrale, 4/6
C.P. 48012 Bagnacavallo (RA) Italy
Tel. + 39 0545 64135 Fax +39 0545 62184
www.rubbertech.it - info@rubbertech.it

CERTECH

IMPIANTI DE MEXICO S.A. DE C.V.

CERTECH IMPIANTI DE MEXICO S.A. de C.V.
Calle America del Norte No. 218
Col. Las Americas - C.P. 67128
Cd. Guadalupe (Nuevo León) Mexico
Tel. +52 818 3876270 Fax +52 818 3876272
www.cerotechmexico.com - ventas@cerotechmexico.com

CERTECH

SPAIN S.L.

CERTECH SPAIN S.L.
Poligono Industrial Sur - 14 Vial 3 nave N. 5
C.P. 12200 Onda (Castellón) Spain
Tel. +34 964 771832 Fax +34 964 603075
www.certechspain.es - info@certechspain.es

CERTECH USA

CERTECH USA INC.
107 Hartmann Commerce Dr.
Lebanon, TN 37090 U.S.A.
Tel. +1 615 784 4501
www.certechusainc.com - info@certechusainc.com

2^o EDIZIONE / 2ND EDITION
2^a EDICIÓN / 2^{ÈME} ÉDITION



Agitatori

Stirrers
Agitadores
Agitateurs

3

CERTECH

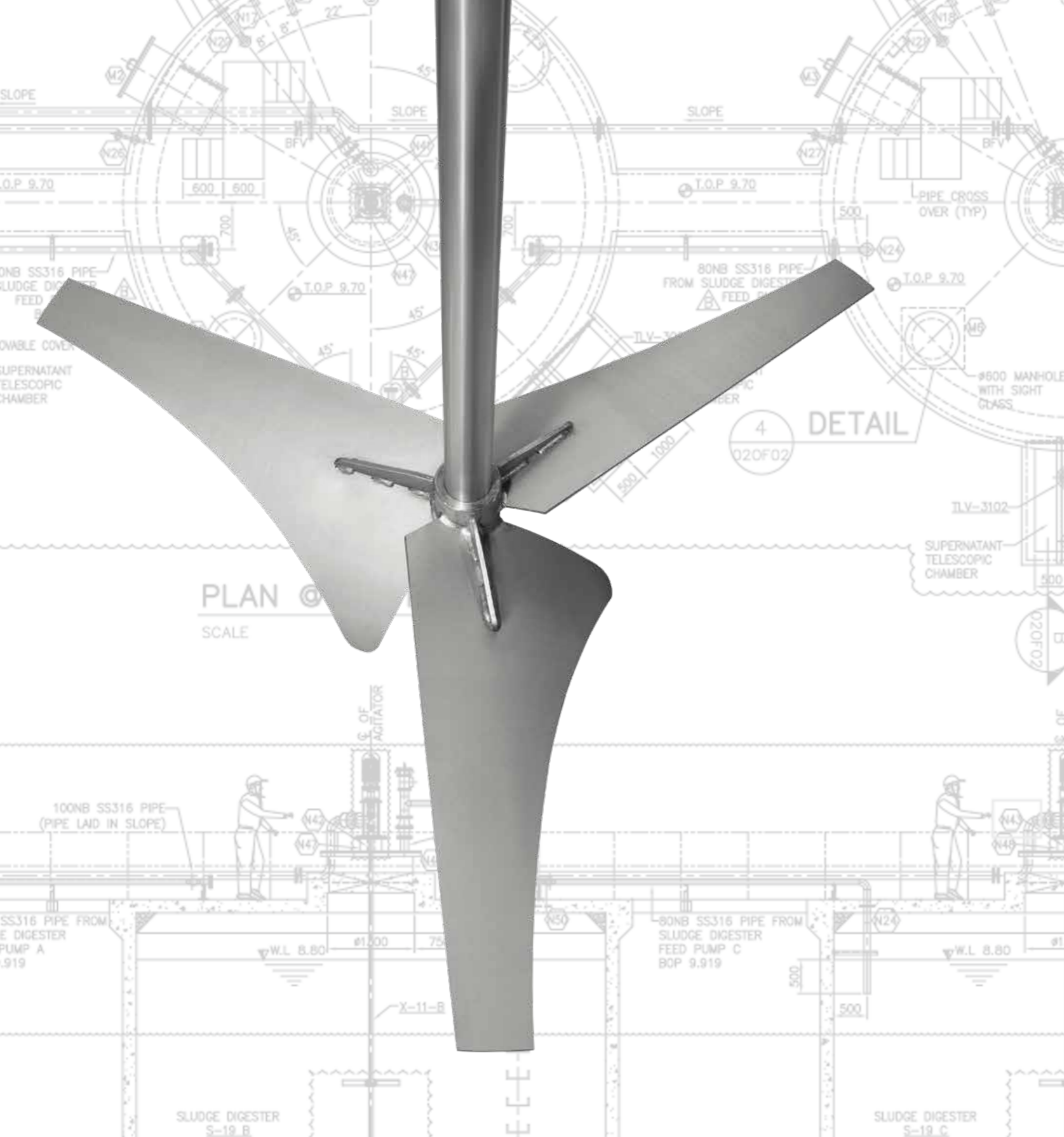

3. Agitatori Stirrers Agitadores Agitateurs

3.a	AGITATORI LENTI PER BARBOTTINA E SMALTI	2
	SLOW STIRRERS FOR SLIP AND GLAZES AGITADORES LENTOS PARA BARBOTINA Y ESMALTES AGITATEURS LENTS POUR BARBOTINE ET ÉMAUX	
3.b	AGITATORI VELOCI PER BARBOTTINA E SMALTI	12
	FAST STIRRERS FOR SLIP AND GLAZES AGITADORES RÁPIDOS PARA BARBOTINA Y ESMALTES AGITATEURS RAPIDES POUR BARBOTINE ET ÉMAUX	
3.c	AGITATORI VELOCI PER ACQUE	20
	FAST STIRRERS FOR WATERS AGITADORES RÁPIDOS PARA AGUAS AGITATEURS RAPIDES POUR EAUX	

3.a

Agitatori lenti per barbottina e smalti

SLOW STIRRERS FOR SLIP AND GLAZES

AGITADORES LENTOS PARA BARBOTINA Y ESMALTES

AGITATEURS LENTS POUR BARBOTINE ET ÉMAUX



Agitatore lento a pale.
Slow blade stirrer.
Agitador lento de aspas.
Agitateur lent à palettes.



Agitatore lento a rastrello.
Slow rake stirrer.
Agitador lento de rastrollo.
Agitateur lent à râseau.



Agitatore veloce ad elica tipo Sabae.
Fast propeller stirrer, type Sabae.
Agitador rápido de hélice tipo Sabae.
Agitateur rapide à hélice type Sabae.

TIPI DI AGITATORI. TYPES OF STIRRERS. TIPOS DE AGITADORES. TYPES D'AGITATEURS.

La miscelazione è essenziale in diverse fasi quando si tratta di barbottina ceramica o smalti ceramici da conservare. Il liquido deve essere ben omogeneizzato per evitare la sedimentazione del prodotto. CERTECH ha progettato diverse tecnologie di miscelazione in base alle specifiche applicazioni e prodotti da gestire.

El mezclado es fundamental en diferentes fases cuando se trata de barbotina cerámica o esmaltes cerámicos a conservar. El líquido tiene que ser bien homogeneizado para evitar la sedimentación del producto. CERTECH ha diseñado diferentes técnicas de mezclado de acuerdo con las específicas aplicaciones y productos a gestionar.

The mixing is essential in different phases when the ceramic slip or ceramic glazes have to be preserved. The liquid has to be well homogenized to avoid the product sedimentation. Certech has projected different mixing technologies according to the specific applications and to the products to manage.

Le mélange est essentiel en différentes phases quand il s'agit de barbotine céramique ou émaux céramiques à conserver. Le liquide doit être bien homogénéisé pour éviter la sédimentation du produit. CERTECH a projeté différentes technologies de mélange sur la base d'applications spécifiques et de produits à gérer.



Batteria di vasche costruite in acciaio inox con agitatore a rastrello. Tanks battery built in stainless steel with rake stirrer. Batería de tanques construidas en acero inoxidable con agitador de rastrollo. Batterie de cuves construites en acier inoxydable avec agitateur à râseau.

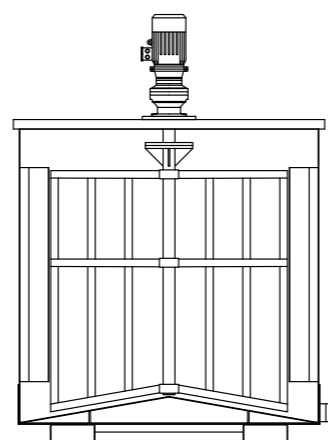

Vasca con fondo conico convesso.
Tank with convex conical bottom.
Tanque con fondo cónico convexo.
Cuve avec fond conique convexe.

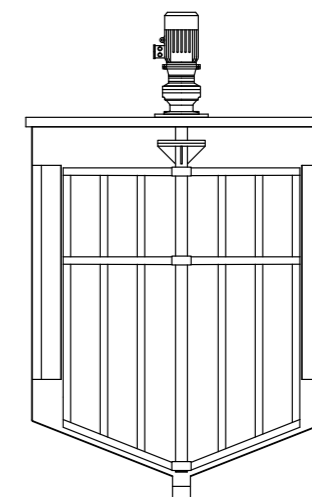

Vasca con fondo conico concavo.
Tank with concave conical bottom.
Tanque con fondo cónico cóncavo.
Cuve avec fond conique concave.

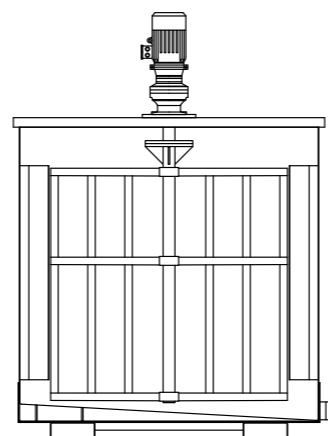

Vasca con fondo inclinato.
Tank with inclined bottom.
Tanque con fondo inclinado.
Cuve avec fond incliné.

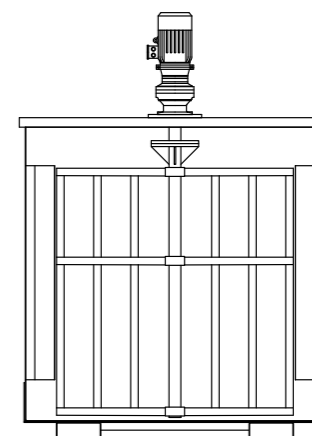

Vasca con fondo pari.
Tank with flat bottom.
Tanque con fondo plano.
Cuve avec fond plat.

AGITATORI A PALE GRANDI. BIG BLADES STIRRERS.
AGITADORES DE ASPAS GRANDES. AGITATEURS À PALETTES GRANDS.

Agitatore a pale tipo S50.
Blade stirrer type S50.
Agitador de aspas tipo S50.
Agitateur à palettes type S50.



Dettaglio piastra di fissaggio ed aggancio albero.
Detail of fixing plate and shaft hooking.
Detalle placa de fijación y acoplamiento eje.
Détail plaque de fixation et attelage arbre.



Dettaglio aggancio pale.
Detail of blades hooking.
Detalle acoplamiento aspas.
Détail attelage palettes.

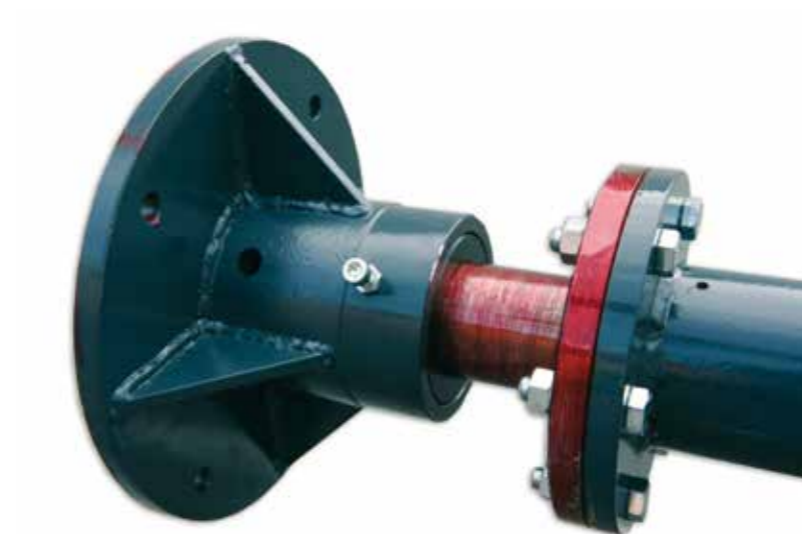

Dettaglio centratore di fondo.
Detail of the bottom centering device.
Detalle centrador de fondo.
Détail centreur de fond.



Dettaglio motoriduttore agitatore S50. Detail of S50 stirrer gear-motor. Detalle motorreductor agitador S50. Détail motoréducteur agitateur S50.



Motori per agitatori in stock. Motors for stirrers in stock. Motores para agitadores en stock. Moteurs pour agitateurs en stock.



Riduttori epicicloidali per agitatore in stock. Epicycloidal reduction gears for stirrer in stock. Reductores epicicloïdales para agitador en stock. Réducteurs épicycloïdales pour agitateur en stock.



Alberi in acciaio al carbonio, verniciati con vernice epossidica in stock. Carbon steel shafts, painted with epoxy paint in stock. Ejes en acero al carbono, pintados con pintura epoxídica en stock. Arbres en acier au carbone, vernis avec peinture époxy en stock.

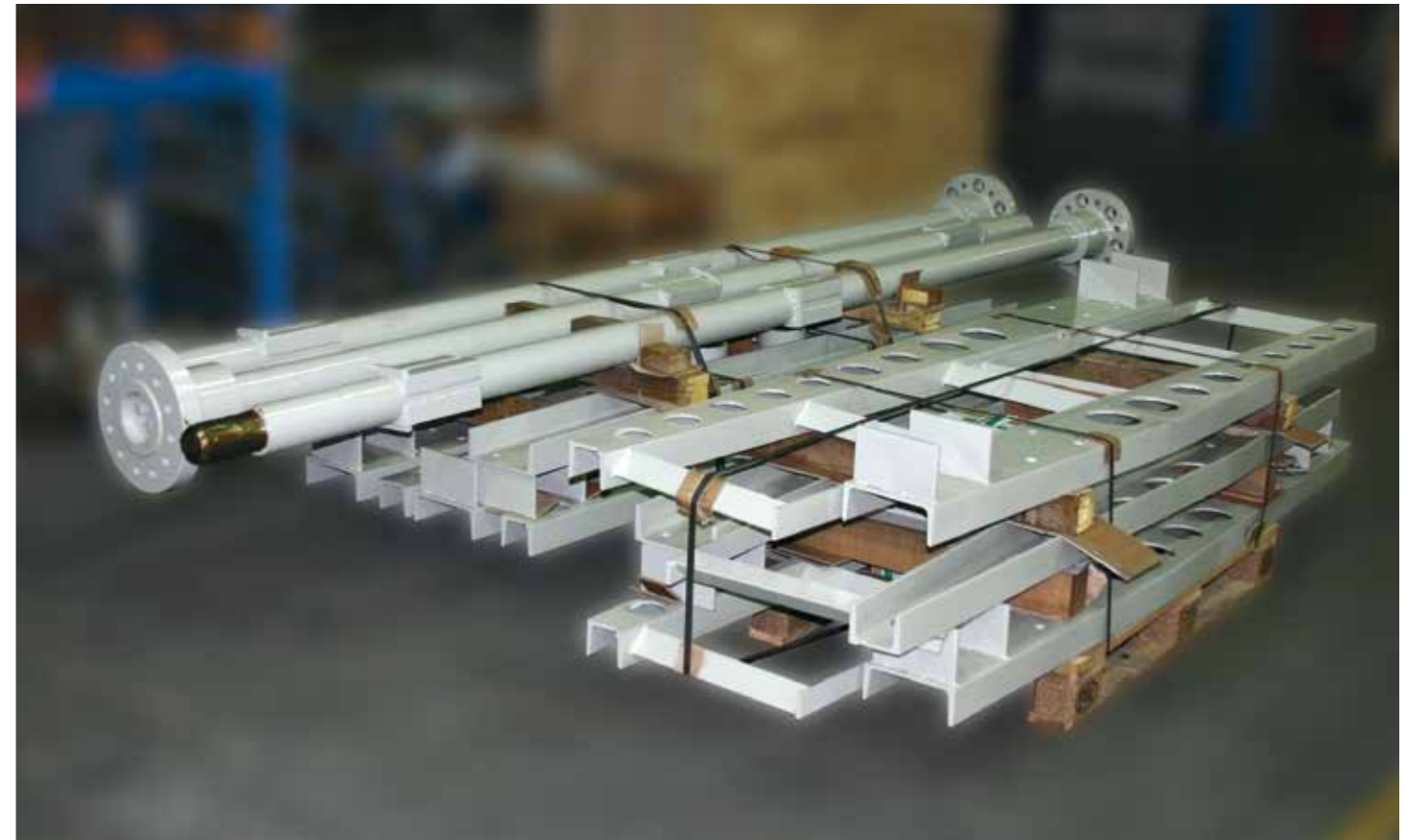

Alberi a pale in acciaio al carbonio, verniciati con vernice epossidica, pronti per la spedizione. Carbon steel blade shafts, painted with epoxy paint, ready for shipment. Ejes de aspas en acero al carbono, pintados con pintura epoxídica, listos para el envío. Arbres à palettes en acier au carbone, vernis avec peinture époxy, prêts pour l'expédition.

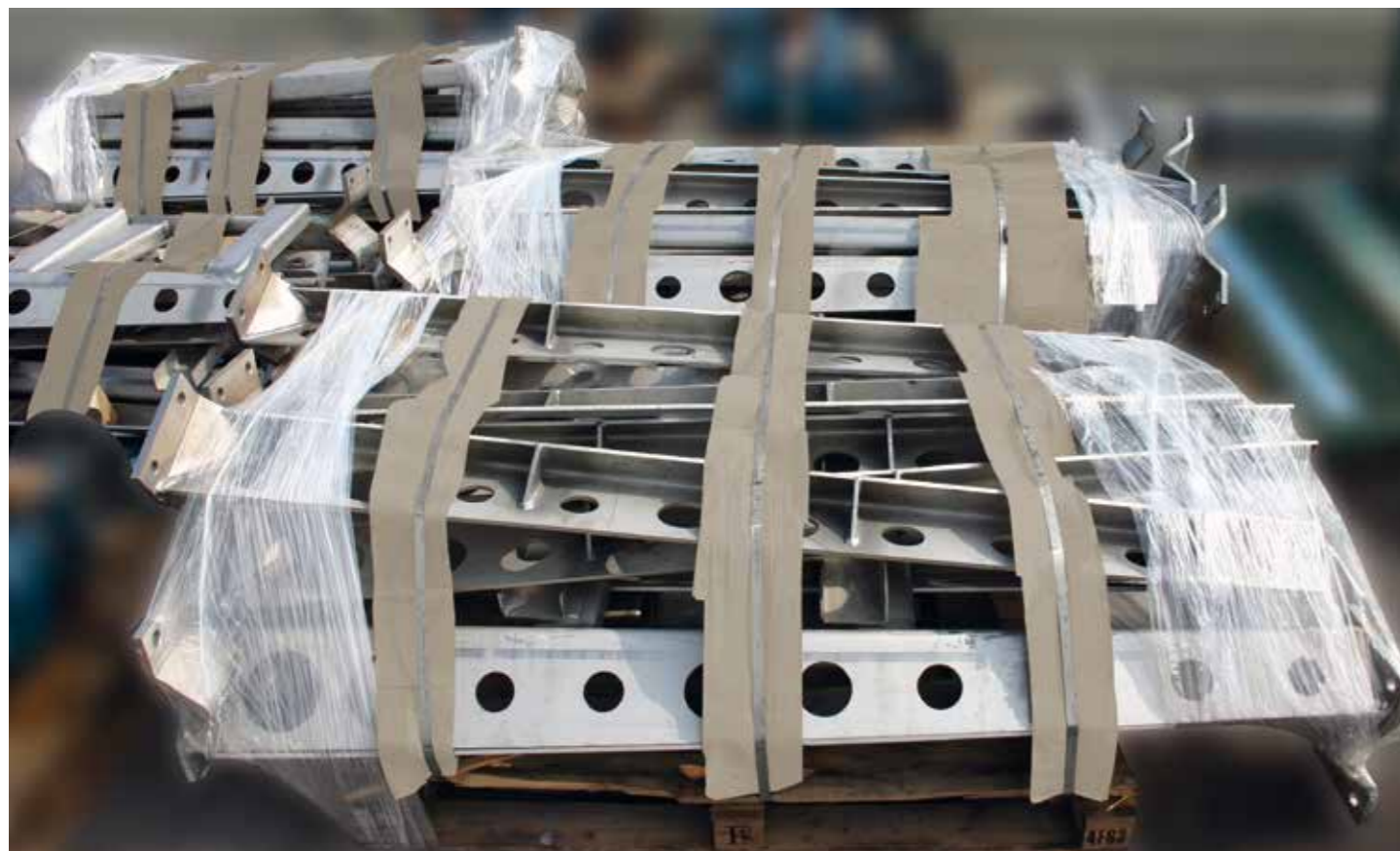

Pale in acciaio inox in stock. Stainless steel blades in stock. Aspas en acero inoxidable en stock. Palettes en acier inoxydable en stock.



Centratori di fondo pronti per la spedizione. Bottom centering devices ready for shipment. Centraores de fondo listos para el envío. Centreurs de fond prêts pour l'expédition.

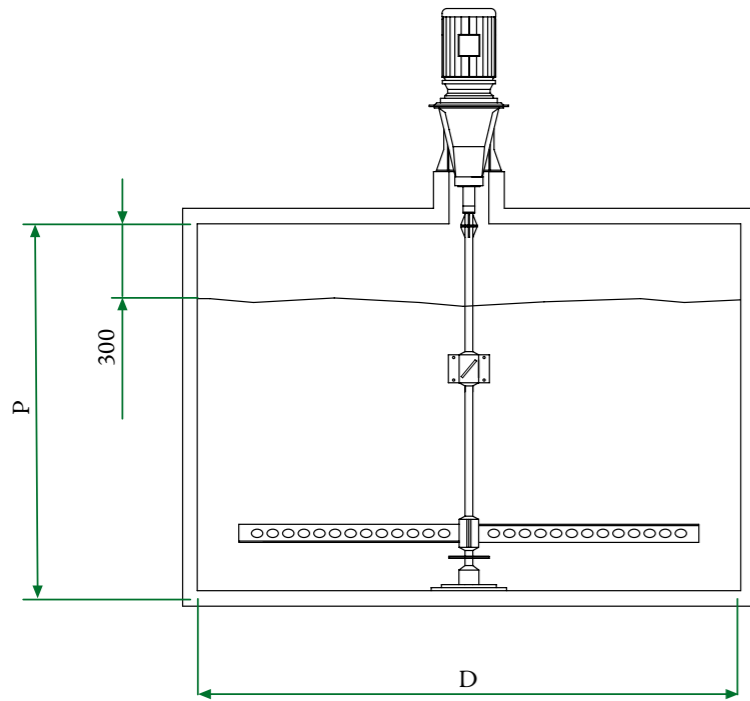

Schema vasca in cemento per agitatore tipo:
S20 - S30 - S40 - S50

Diagram of concrete tank for stirrer type:
S20 - S30 - S40 - S50

Esquema tanque en cemento para agitador tipo:
S20 - S30 - S40 - S50

Schéma cuve en ciment pour agitateur type:
S20 - S30 - S40 - S50

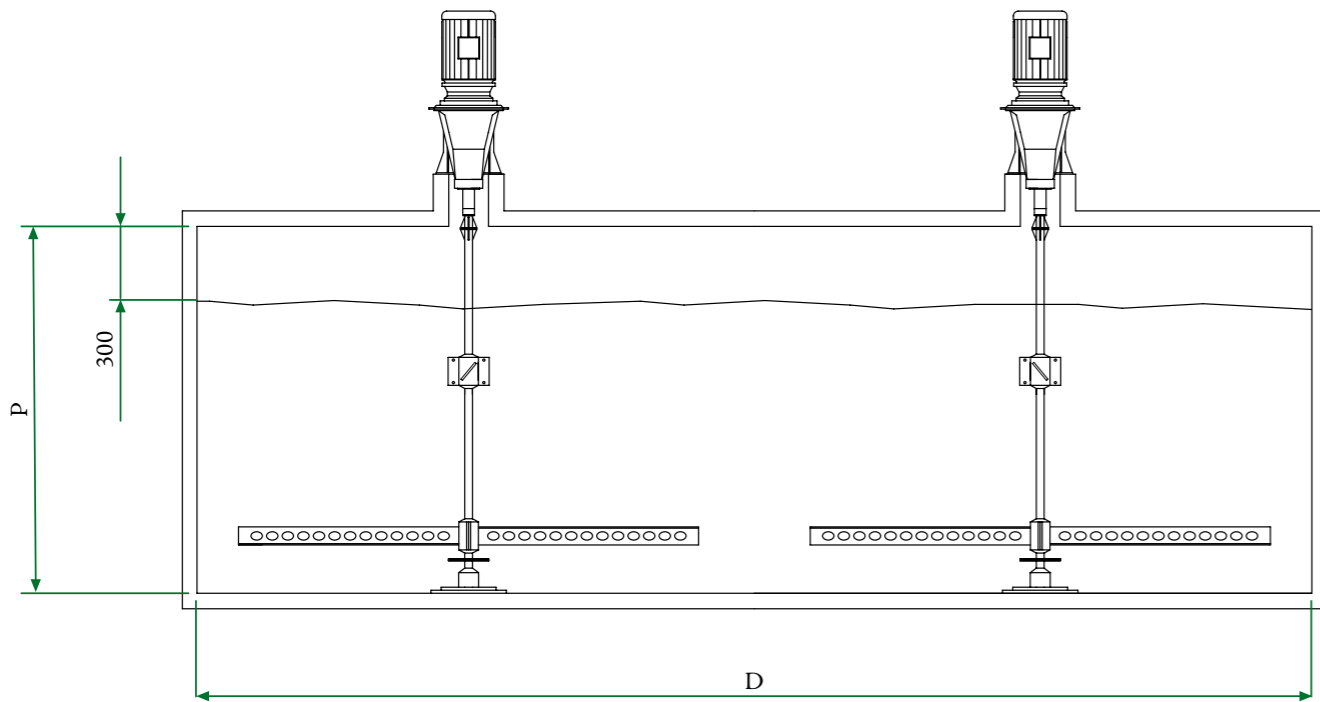

Schema vasca in cemento per agitatore tipo:
S90 - S100

Diagram of concrete tank for stirrer type:
S90 - S100

Esquema tanque en cemento para agitador tipo:
S90 - S100

Schéma cuve en ciment pour agitateur type:
S90 - S100

Tipo Type Tipo Type	S1	S 2,5	S 3	S 5	S 10	S 20	S 30	S 40	S 50	S 90	S 110
Vasca circolare Circular tank Tanque circular Cuve circulaire	•	•	•	•	•	•	•	•	•	-	-
Vasca ellittica Elliptic tank Tanque elíptico Cuve elliptique	-	-	-	-	-	-	-	-	-	•	•
Capacità utile Useful capacity Capacidad útil Capacité utile	1	2,5	3	5	10	20	30	40	50	90	110
Diametro Diameter Diámetro Diamètre	1100	1500	1500	1700	2200	3000	4000	4500	5000	-	-
Raggio Radius Radio Rayon	-	-	-	-	-	-	-	-	-	2250	2500
Profondità Depth Profundidad Profondeur	1350	1700	2000	2500	2950	3150	2700	2800	2850	2800	2800
Girante a rastrello Rake impeller Rotor de rastrillo Turbine à râteau	•	•	•	•	•	-	-	-	-	-	-
Girante a pale Blade impeller Rotor de aspas Turbine à palettes	-	-	-	-	-	•	•	•	•	•	•
Numero giranti Impellers number N° rotores Número de turbinas	1	1	1	1	1	2	2	2	2	2x2	2x2
Velocità giri Revolutions speed Velocidad revoluciones Vitesse des tours	29	23	20,5	17	16	13	12	10:11	10:11	10:11	10:11
Potenza motore Motor power Potencia motor Puissance moteur	0,75	1,1	1,5	2,2	3	4	5,5	7,5	9	2x7,5	2x9

• = Disponibile
Available
Disponible
Disponible

- = Non disponibile
Not available
No disponible
Non disponible

3.b

Agitatori veloci per barbottina e smalti

FAST STIRRERS
FOR SLIP AND GLAZES

AGITADORES RÁPIDOS
PARA BARBOTINA Y ESMALTES

AGITATEURS RAPIDES
POUR BARBOTINE ET ÉMAUX



Agitatore ad eliche tipo Sabre installato
in industria ceramica.
Propeller stirrer type Sabre installed
in ceramic industry.
Agitador de hélice tipo Sabre instalado
en industria cerámica.
Agitateur à hélice type Sabre installé
en industrie céramique.

La progettazione dei nostri agitatori è studiata per offrire una produzione affidabile, pratica ed efficiente nel pieno rispetto delle normative europee vigenti. Le nostre giranti sono state progettate ad hoc, ottenendo un design che garantisce altissime performance di miscelazione con un basso consumo energetico.

El diseño de nuestros agitadores es estudiado para ofrecer una producción fiable, práctica y eficiente en el pleno respeto de las normas europeas actuales. Nuestros rotores han sido planificado ad hoc, alcanzando un diseño que garantiza elevados rendimientos de mezclado con un bajo consumo energético.

The design of our stirrers is studied to offer a reliable, practical and efficient production in full compliance with the current European regulations. Our impellers have been studied ad hoc, obtaining a design that guarantees very high mixing performances with low energy consumption.

La conception de nos agitateurs est étudiée pour offrir une production fiable, pratique et efficace dans le respect total des normes européennes en vigueur. Nos turbines ont été conçu ad hoc, en obtenant un design qui garantit très haute performances de mélange avec une faible consommation énergétique.



Clay grinding . Molienda de arcillas . Broyage des argiles

AGITATORE PER BARBOTINA. STIRRER FOR SLIP. AGITADOR PARA BARBOTINA. AGITATEUR POUR BARBOTINE.

- Gamma di agitatori progettati appositamente per funzionamento in continuo (24/7/365).
- Fino a 200 m³ di capacità del volume di miscelazione con un singolo agitatore per vasca.
- Girante ad alta efficienza per velocità di flusso elevata ed ottima prestazione di miscelazione.
- Specially designed stirrers range conceived for continuous, duty operation (24/7/365).
- Up to 200 m³ volume mixing capacity with a single stirrer per tank.
- High-efficiency impeller for high-flow rate and optimal mixing performance.
- Gama de agitadores diseñados especialmente para el funcionamiento en continuo (24/7/365).
- Hasta 200 m³ de capacidad del volumen de mezclado con un único agitador por tanque.
- Rotor de alto rendimiento para velocidad de flujo elevada y excelente prestación de mezclado.
- Gamme d'agitateurs conçus expressément pour le fonctionnement en continu (24/7/365).
- Jusqu'à 200 m³ de capacité du volume de mélange avec un seul agitateur par cuve.
- Turbine à haute efficacité pour vitesse de fluxe élevée et excellente prestation de mélange.

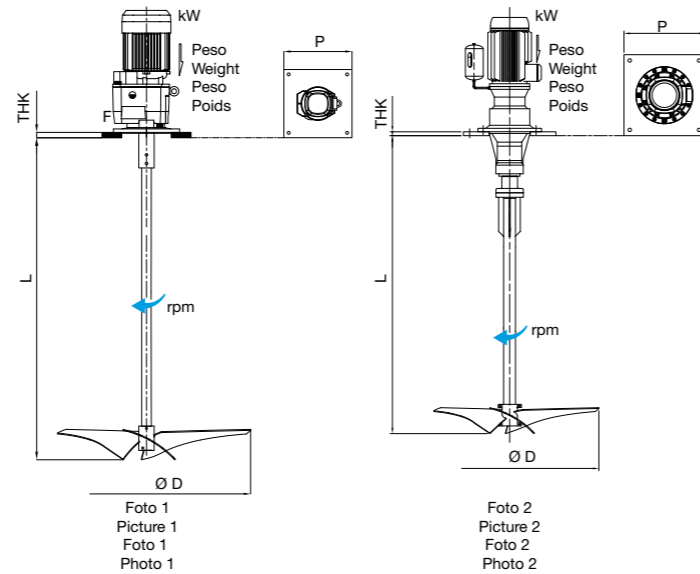

AGITATORE PER BARBOTINA - GIRANTI MULTIPLE. STIRRER FOR SLIP - MULTIPLE IMPELLERS. AGITADOR PARA BARBOTINA - ROTORES MÚLTIPLE. AGITATEUR POUR BARBOTINE - TURBINES MULTIPLES.

- Ideale per lavorare con gravità specifiche e viscosità molto elevate e per gestire la presenza di blocchi di prodotto.
- La potenza di miscelazione si espande in una vasca piena ed il regime di miscelazione può essere molto turbolento con una grande velocità di trasferimento.
- Ciò si traduce in rottura dei blocchi di prodotto semplificata, buona omogeneizzazione e assenza di sedimentazione del prodotto.
- Perfect in order to deal with very high specific gravity and viscosity as well as in presence of blocks of product.
- The mixing power is spread into the whole vat and the mixing regime can be turbulent with high transfer rate.
- That results in easy block break-up, good homogenization and no product sedimentation.
- Ideal para trabajar con gravidades específicas y viscosidades muy elevadas y para gestionar la presencia de bloques de producto.
- La potencia de mezclado se expande en un tanque lleno y el régimen de mezclado puede ser muy turbulento con una elevada velocidad de transferencia.
- Esto se traduce en ruptura de los bloques de producto simplificada, buena homogeneización y ausencia de sedimentación del producto.
- Idéal pour travailler avec gravités spécifiques et viscosités très élevées et pour gérer la présence de blocs de produit.
- La puissance de mélange s'expande dans une cuve pleine et le régime de mélange peut être très turbulent avec une grande vitesse de transfèrement.
- Cela est traduit dans la rupture des blocs de produit simplifiée, bonne homogénéisation et absence de sédimentation du produit.



	Foto - Picture Foto - Photo	Motore - Motor Motor - Moteur		Lunghezza albero - Shaft lenght Largo eje - Longueur arbre	Girante - Impeller Rotor - Turbine		Flangia - Flange Brida - Bride	Peso - Weight Peso - Poids
		kW	rpm		Tipo - Type Tipo - Type	D		
SCL.30121.Q.250	1	3	98	2500	3PM-0030	1200	500x500x20	200
SCL.40131.Q.290	1	4	91	2900	3PM-0030	1300	500x500x20	280
SCL.40141.Q.250	1	4	84	2500	3PM-0030	1350	500x500x20	260
SCL.40151.Q.330	1	4	73	3300	3PM-0030	1500	500x500x20	320
SCL.40161.Q.250	1	4	73	2500	3PM-0030	1550	500x500x20	290
SEL.55171.Q.370	2	5,5	69	3700	3PM-0030	1680	600x600x20	350
SEL.55181.Q.280	2	5,5	62	2800	3PM-0030	1800	600x600x20	330
SEL.55191.Q.400	2	5,5	59	4000	3PM-0030	1850	600x600x20	380
SEL.55211.Q.280	2	5,5	49	2800	3PM-0030	2050	600x600x20	360
SEL.75211.Q.420	2	7,5	53	4200	3PM-0030	2050	600x600x20	390
SEL.75221.Q.280	2	7,5	49	2800	3PM-0030	2200	600x600x20	380
SEL.75241.Q.380	2	7,5	42	3800	3PM-0030	2400	600x600x25	480
SEL.75241.Q.470	2	7,5	42	4700	3PM-0030	2400	600x600x25	450
SEL.92231.Q.490	2	9,2	49	4900	3PM-0030	2320	600x600x25	520
SEL.92251.Q.380	2	9,2	42	3800	3PM-0030	2500	600x600x25	490
SEL.92261.Q.470	2	9,2	42	4700	3PM-0030	2530	600x600x25	550
SEL.92251.Q.390	2	9,2	42	3900	3PM-0030	2500	600x600x25	470
SEL.92271.Q.480	2	9,2	40	4800	3PM-0030	2620	600x600x25	560
SEL.92281.Q.380	2	9,2	36	3800	3PM-0030	2800	600x600x25	530
SEL.A1321.Q.450	2	11	30	4500	3PM-0030	3200	650x650x30	630
SEL.A5311.Q.450	2	15	36	4500	3PM-0030	3100	650x650x30	650
SEL.A8321.Q.400	2	18,5	36	4000	3PM-0030	3200	650x650x30	720
SEL.A8331.Q.44	2	18,5	36	4400	3PM-0030	3300	650x650x30	750

	Foto - Picture Foto - Photo	Motore - Motor Motor - Moteur		Lunghezza albero - Shaft lenght Largo eje - Longueur arbre	Girante - Impeller Rotor - Turbine		Flangia - Flange Brida - Bride	Peso - Weight Peso - Poids
		kW	rpm		Tipo - Type Tipo - Type	D		
SCL.30101.Q.250 / 2	1	3	98	2500	3PM-0030	2x1050	500x500x20	230
SCL.40111.Q.290 / 2	1	4	91	2900	3PM-0030	2x1150	500x500x20	300
SCL.40121.Q.250 / 2	1	4	84	2500	3PM-0030	2x1200	500x500x20	270
SCL.40131.Q.320 / 2	1	4	73	3200	3PM-0030	2x1300	500x500x20	330
SCL.40141.Q.250 / 2	1	4	73	2500	3PM-0030	2x1350	500x500x20	300
SEL.55141.Q.370 / 2	2	5,5	69	3700	3PM-0030	2x1450	500x500x20	350
SEL.55161.Q.280 / 2	2	5,5	62	2800	3PM-0030	2x1550	500x500x20	350
SEL.55161.Q.400 / 2	2	5,5	59	4000	3PM-0030	2x1600	500x500x20	390
SEL.55181.Q.280 / 2	2	5,5	49	2800	3PM-0030	2x1800	500x500x20	350
SEL.75181.Q.420 / 2	2	7,5	53	4200	3PM-0030	2x1800	500x500x20	400
SEL.75191.Q.280 / 2	2	7,5	49	2800	3PM-0030	2x1900	500x500x20	400
SEL.75211.Q.470 / 2	2	7,5	42	4700	3PM-0030	2x2050	500x500x20	480
SEL.75211.Q.380 / 2	2	7,5	42	3800	3PM-0030	2x2050	500x500x20	450
SEL.92201.Q.490 / 2	2	9,2	49	4900	3PM-0030	2x2000	500x500x20	550
SEL.92221.Q.380 / 2	2	9,2	42	3800	3PM-0030	2x2150	500x500x20	470
SEL.92221.Q.470 / 2	2	9,2	42	4700	3PM-0030	2x2200	500x500x20	580
SEL.92221.Q.390 / 2	2	9,2	42	3900	3PM-0030	2x2200	500x500x20	480
SEL.92231.Q.480 / 2	2	9,2	40	4800	3PM-0030	2x2270	500x500x20	600
SEL.92241.Q.380 / 2	2	11	36	3800	3PM-0030	2x2400	500x500x20	560
SEL.A1281.Q.450 / 2	2	11	30	4500	3PM-0030	2x2800	600x600x25	710
SEL.A5271.Q.450 / 2	2	11	36	4500	3PM-0030	2x2700	600x600x25	750
SEL.A8281.Q.400 / 2	2	11	36	4000	3PM-0030	2x2800	600x600x25	840
SEL.A8291.Q.440 /	2	11	36	4400	3PM-0030	2x2850	600x600x25	860

AGITATORE PER MALTA / BARBOTTINA, GROUT / SLIP STIRRER.
AGITADOR PARA LECHADA / BARBOTINA. AGITATEUR POUR COULIS / BARBOTINE

- Gamma di agitatori per la sospensione e l'omogeneizzazione di barbotine, fango di perforazione e malta.
- Fino a 200 m³ di capacità del volume di miscelazione con un singolo agitatore per vasca.
- Giranti ad alta efficienza per una miscelazione perfetta.
- Stirrers range for the suspension and homogenization of slurries, drilling mud and grout.
- Up to 200 m³ volume mixing capacity with a single stirrer per tank.
- High-efficiency impellers for perfect mixing.

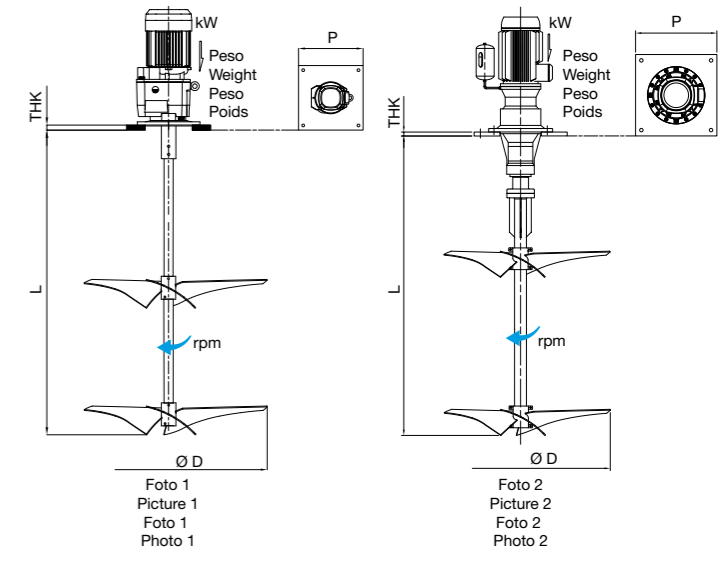
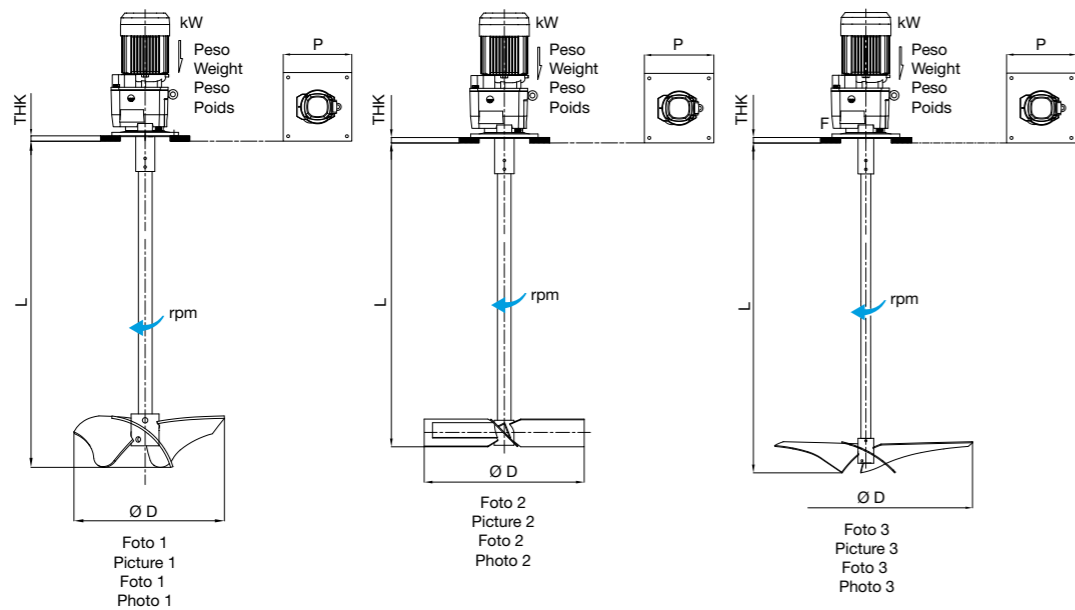

- Gama de agitadores para la suspensión y la homogeneización de barbotinas, lodo de perforación y lechada.
- Hasta 200 m³ de capacidad del volumen de mezclado con un único agitador por tanque.
- Rotores de alto rendimiento para un mezclado perfecto.
- Gamme d'agitateurs pour la suspension et l'homogénéisation de barbotines, boue de forage et coulis.
- Jusqu'à 200 m³ de capacité du volume de mélange avec un seul agitateur par cuve.
- Turbines à haute rendement pour un mélange parfait.



	Foto - Picture Foto - Photo	Motore - Motor Motor - Moteur		Lunghezza albero - Shaft length Largo eje - Longueur arbre	Girante - Impeller Rotor - Turbine		Flangia - Flange Brida - Bride	Peso - Weight Peso - Poids
		kW	rpm		Tipo - Type Tipo - Type	D		
SCC.11061.Q.160	1	1,1	90	1600	3PM-1084	600	250x250x15	75
SCC.11062.Q.215	1	1,1	120	2150	3PM-1084	600	400x400x15	130
SCP.15071.Q.230	2	1,5	100	2300	4PBT	700	400x400x15	130
SCT.15091.Q.250	3	1,5	130	2500	3PM-0134	900	500x500x20	190
SCP.22081.Q.250	2	2,2	80	2500	4PBT	800	500x500x20	190
SCT.22111.Q.260	3	2,2	100	2600	3PM-0134	1100	500x500x20	190
SCT.30121.Q.230	3	3	100	2300	3PM-0134	1200	500x500x20	210
SCT.40131.Q.270	3	4	100	2700	3PM-0134	1300	500x500x20	260
SCT.40132.Q.300	3	4	100	3000	3PM-0134	1300	500x500x20	270
SCT.40142.Q.250	3	4	85	2500	3PM-0134	1400	500x500x20	260
SCT.40133.Q.300	3	4	100	3000	3PM-0134	1300	500x500x20	270
SCT.55131.Q.290	3	5,5	113	290	3PM-0134	1300	500x500x20	300

	Foto - Picture Foto - Photo	Motore - Motor Motor - Moteur		Lunghezza albero - Shaft length Largo eje - Longueur arbre	Girante - Impeller Rotor - Turbine		Flangia - Flange Brida - Bride	Peso - Weight Peso - Poids
		kW	rpm		Tipo - Type Tipo - Type	D		
SCP.40141.Q.190	4	4	42	1900	4PBT	1400	500x500x25	230
SCP.40153.Q.260	4	4	40	2600	4PBT	1500	500x500x25	350
SEP.55161.Q.260	5	5	36	2600	4PBT	1600	500x500x20	360
SEP.75161.Q.300	5	5	39	3000	4PBT	1600	500x500x20	380
SEP.75171.Q.220	5	7,5	39	2200	4PBT	1700	500x500x20	380
SEP.75172.Q.260	5	7,5	39	2600	4PBT	1700	500x500x20	390
SEP.75151.Q.340	5	7,5	46	3400	4PBT	1500	500x500x20	390
SEP.92161.Q.300	5	7,5	46	3000	4PBT	1600	500x500x20	400
SEP.92171.Q.260	5	9,2	39	2600	4PBT	1700	500x500x20	410
SEP.92162.Q.370	5	9,2	46	3700	4PBT	1600	500x500x20	450
SEP.92172.Q.260	5	9,2	39	2600	4PBT	1700	500x500x20	400
SEL.92201.Q.250	6	9,2	72	2500	3PM-0030	2000	500x500x20	350
SEP.A1171.Q.300	5	9,2	42	3000	4PBT	1700	500x500x25	550
SEL.A1181.Q.340	6	11	92	3400	3PM-0030	1850	500x500x25	430
SEL.A1201.Q.250	6	11	78	2500	3PM-0030	2000	500x500x25	430
SEL.A1202.Q.370	6	11	78	3700	3PM-0030	2000	500x500x25	450
SEL.A1221.Q.270	6	11	69	2700	3PM-0030	2200	500x500x25	490

AGITATORE PER SMALTI CERAMICI. CERAMIC GLAZES STIRRER.
AGITADOR PARA ESMALTES CERÁMICOS. AGITATEUR POUR ÉMAUX CÉRAMIQUES.

- Fino a 16 m³ di capacità del volume di miscelazione con un singolo agitatore per vasca.
- Giranti ad alta efficienza per una perfetta omogeneizzazione dell'intero volume.
- Up to 16 m³ volume mixing capacity with a single stirrer per tank.
- High-efficiency impellers for perfect homogenization of the whole volume.
- Hasta 16 m³ de capacidad del volumen de mezclado con un único agitador por tanque.
- Rotores de alto rendimiento para una perfecta homogeneización de todo el volumen.
- Jusqu'à 16 m³ de capacité du volume de mélange avec un seul agitateur par cuve.
- Turbines à haute rendement pour une parfaite homogénéisation de tout le volume.

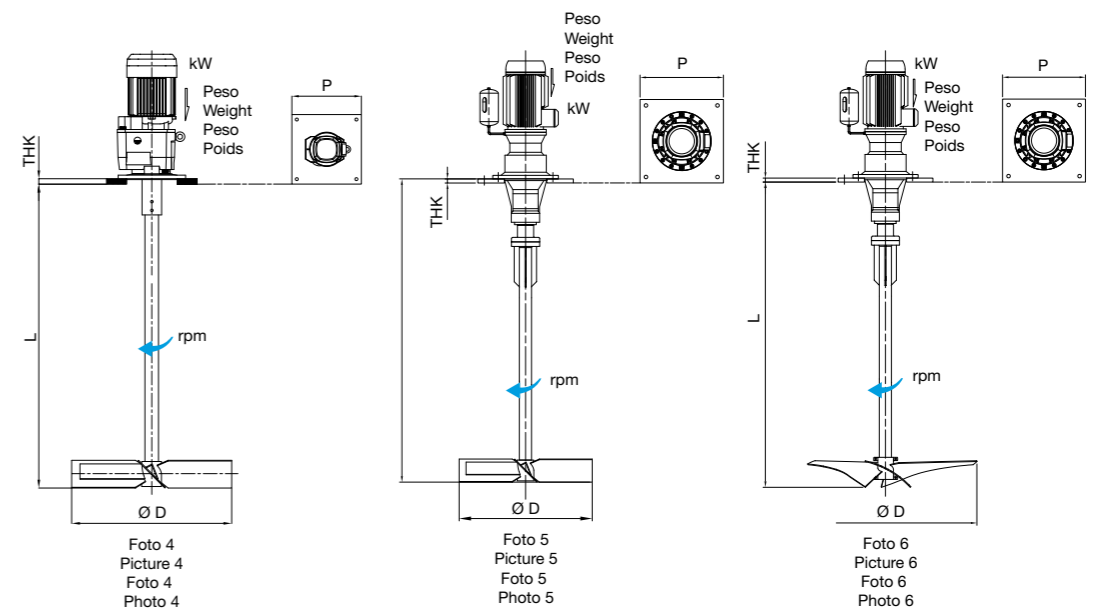
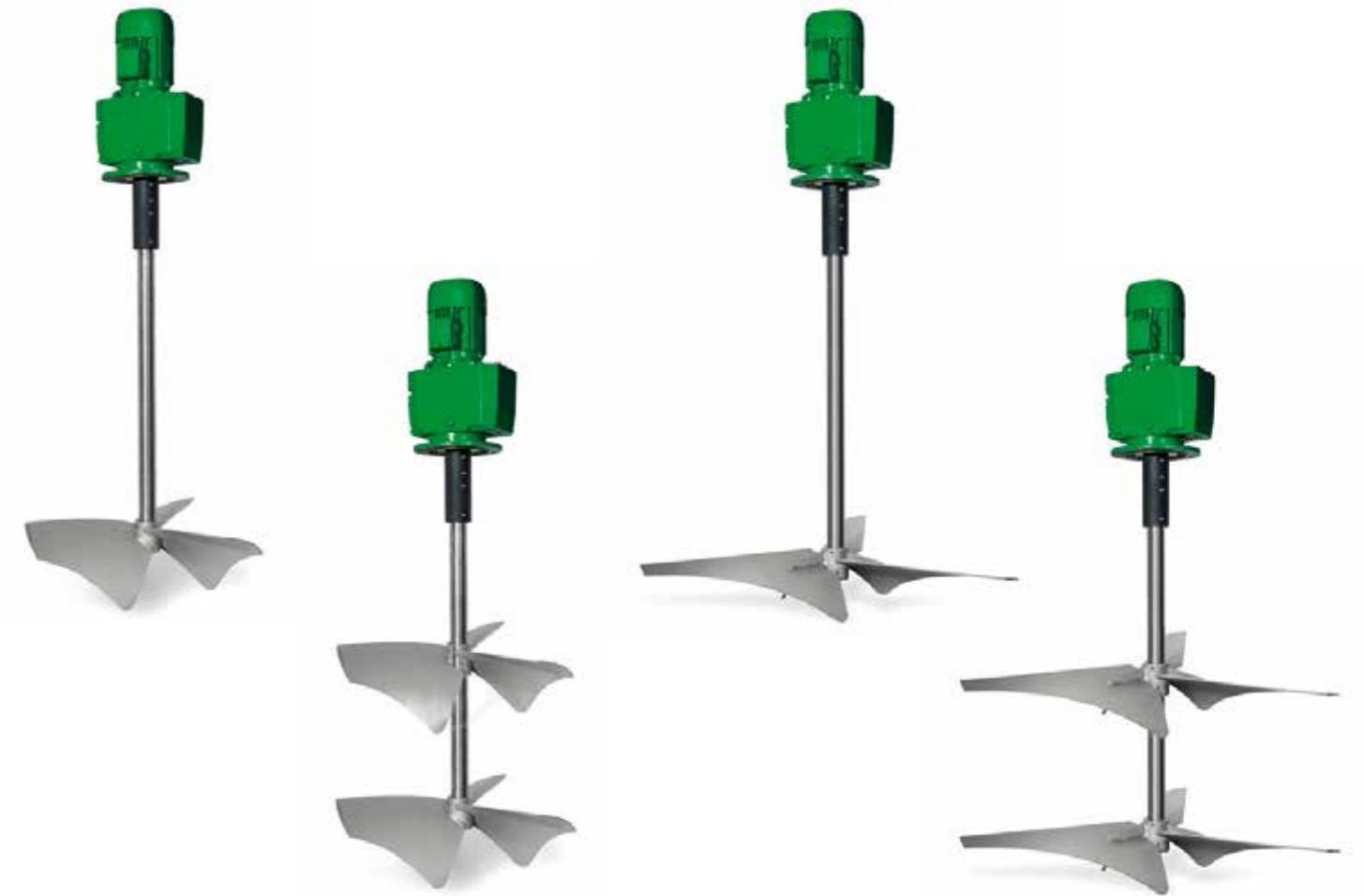
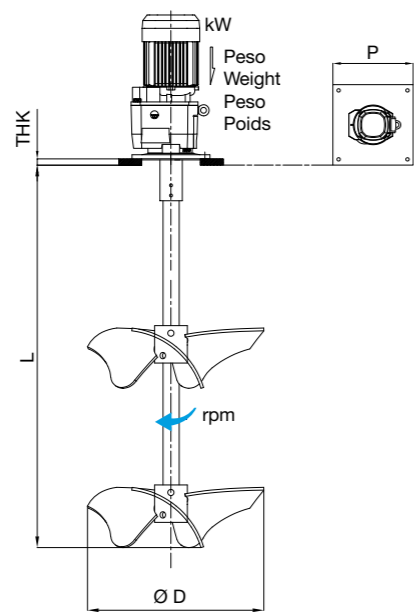

	Motore - Motor Motor - Moteur		Lunghezza albero - Shaft length Largo eje - Longueur arbre	Girante - Impeller Rotor - Turbine		Flangia - Flange Brida - Bride	Peso - Weight Peso - Poids
	kW	rpm		L	Tipo - Type Tipo - Type		
SCC.05051.S.100 / 2	0,55	79	1000	3PM-1084	2x500	350x350x15	80
SCC.11061.S.150 / 2	1,1	67	1500	3PM-1084	2x600	350x350x15	130
SCC.15071.S.180 / 2	1,5	56	1800	3PM-1084	2x700	500x500x20	170
SCC.22081.S.180 / 2	2,2	56	1800	3PM-1084	2x800	500x500x20	180
SCC.30091.S.280 / 2	3	51	2800	3PM-1084	2x900	500x500x20	280
SCC.40101.S.310 / 2	4	45	3100	3PM-1084	2x1050	500x500x25	390

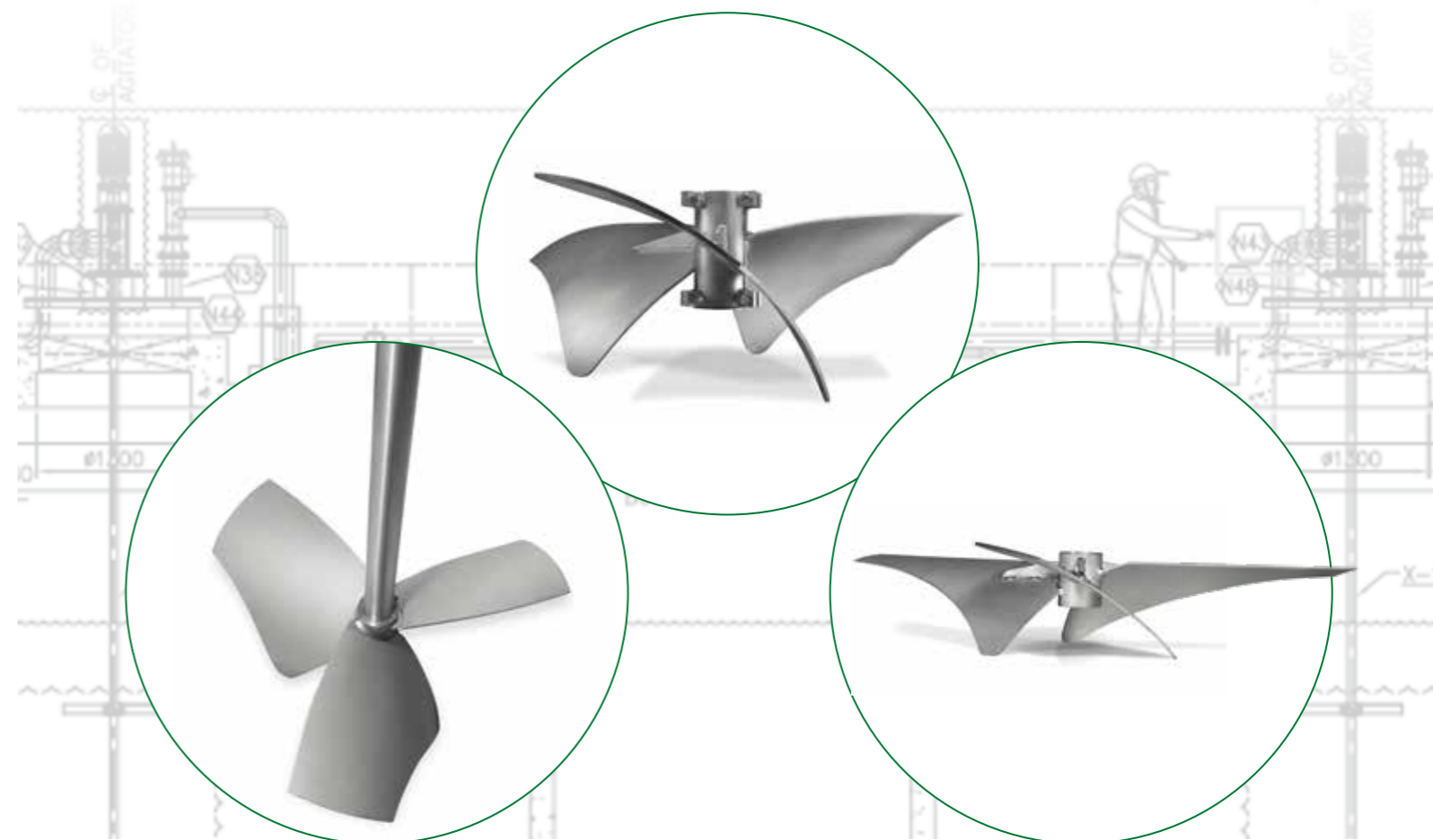

Agitatori veloci per acque

FAST STIRRERS FOR WATERS

AGITADORES RÁPIDOS PARA AGUAS

AGITATEURS RAPIDES POUR EAUX

3₊C



Agitatore per nitrificazione acque. Stirrer for waters nitrification. Agitador para nitrificación aguas. Agitateur pour nitrification eaux.

Le numerose realizzazioni studiate su misura ed il riproporsi di casistiche ricorrenti, ci hanno spinti a delineare una gamma di agitatori standard capace di offrire soluzioni veloci ed ottimali per serbatoio e/o vasche fino a 1.500 m³ con un unico agitatore.

Le nostre giranti sono state progettate ad hoc, ottenendo un design che garantisce altissime performance di miscelazione con un basso consumo energetico. La progettazione di soluzioni personalizzate da un lato e l'alta gamma di agitatori standard di facile e veloce selezione dall'altro ci ha permesso di crescere continuamente, affrontando con successo nuove sfide ed offrendo agitatori sempre più performanti.

The different tailor-made projects and the recurring cases have compelled us to outline a range of standard stirrers that can offer fast and optimal solutions for reservoir and/or tanks up to 1.500 m³ with one only stirrer.

Our impellers have been studied ad hoc, obtaining a design that guarantees very high mixing performances with low energy consumption. The designing of personalized solutions on one side and the high range of standard stirrers, of easy and fast selection, on the other side, has allowed us to continuously grow up, facing new challenges with success and offering always more performing stirrers.

Las numerosas realizaciones estudiadas a medida y las casuísticas recurrentes, nos han empujado a delinear una gama de agitadores estándar que puede ofrecer soluciones rápidas y optimales para depósito y/o tanques hasta 1.500 m³ con un único agitador.

Nuestros rotores han sido planificado ad hoc, alcanzando un diseño que garantiza elevados rendimientos de mezclado con un bajo consumo energético.

El diseño de soluciones personalizadas de un lado y la alta gama de agitadores estándar de fácil y rápida selección del otro lado, nos ha permitido de crecer continuamente, enfrentando con éxito nuevos retos y ofreciendo agitadores siempre más performantes.

Les nombreuses réalisations étudiées sur mesure et les casuistiques récurrentes, nous ont poussé à délinéer une gamme d'agitateurs standards qui peut offrir solutions rapides et optimales pour réservoir et/ou cuves jusqu'à 1.500 m³ avec un seul agitateur.

Nos turbines ont été conçu ad hoc, en obtenant un design qui garantit très haute performances de mélange avec une faible consommation énergétique.

La conception de solutions personnalisées d'un côté et la haute gamme d'agitateurs standards de sélection facile et rapide de l'autre côté, nous a permis d'accroître continument, faisant face aux nouvelles défis avec succès et en offrant agitateurs toujours plus performants.

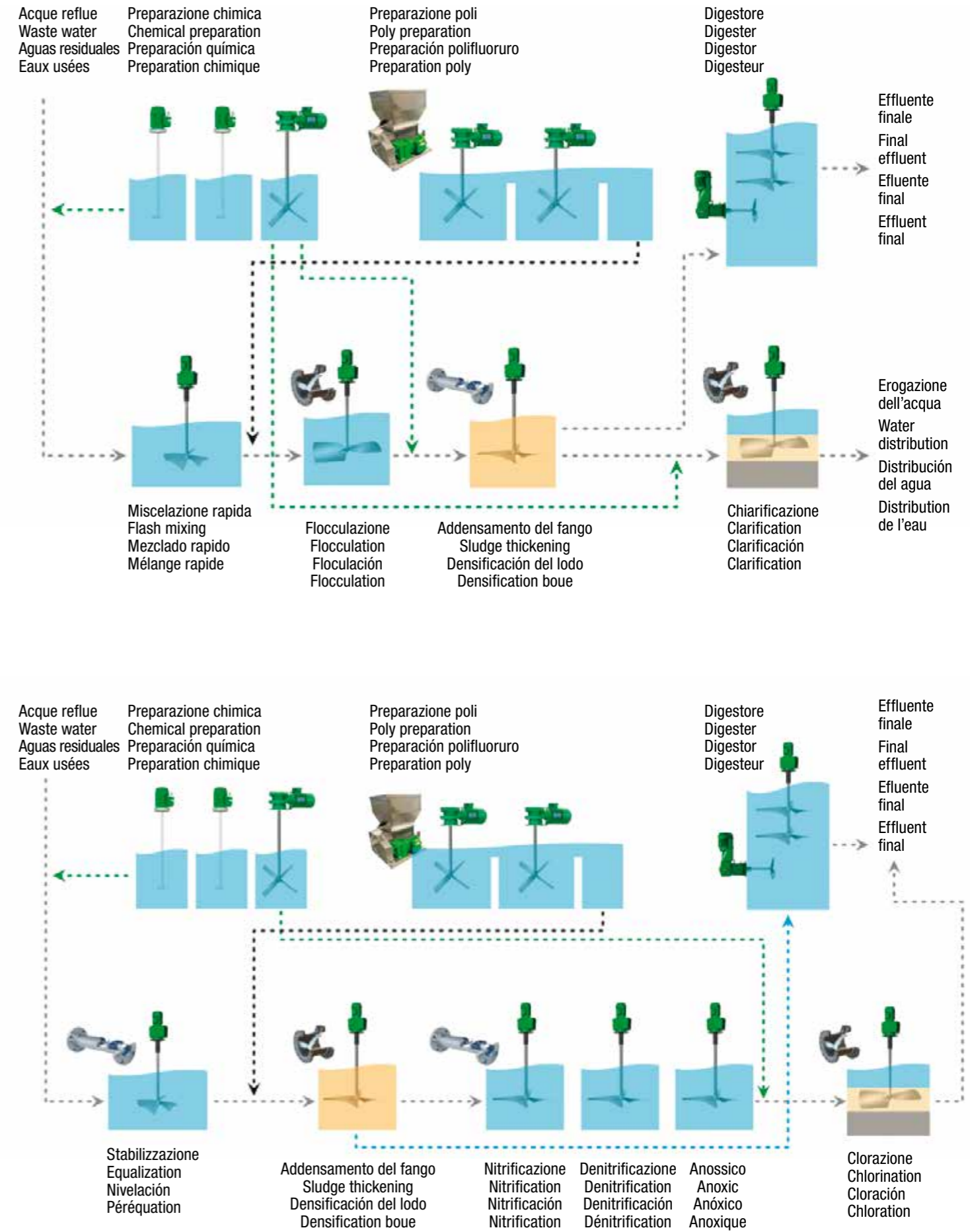



Impianto di nitrificazione denitrificazione.
Nitrification denitrification plant.
Planta de nitrificación denitrificación.
Installation de nitrification dénitrification.

